

Kære Knarr sejlere

I forbindelse med Harken Knarr DS Danmarksmesterskabet vil der blive en vis kontrol af bådene. Vor klassemåler John Wulff vil uanmeldt komme ombord for at kontrollere om båden overholder klassereglerne.

Vedlagte måleskema og målevejlledning viser, hvilke mål vi bl.a. ønsker at kontrollere og hvorledes målingerne bliver foretaget.

Overtrædelser af klasseregler som konstateres ved kontrolmåling vil medføre at klassemåleren indberetter båden til Juryen for den pågældende kapsejlads, jævnfør kapsejladsreglerne, Regel 78.3

Skema for Kontrol Måling.

Regel	Tekst	Min.	Max.
10.3	Sort mærke på bom. Målt fra agterkant af mast (træmast excl. skinne) til forkant sort mærke		3400 mm
12.3.1	Røstjern for topvant. En tænkt linie trukket mellem topvantenes skæring af dæksplan, skal gå gennem mast hullets åbning.		
12.3.2	Undervant. Undervantenes skæring af dæksplan agten for topvantenes skæring af dæksplan.	345 mm	355 mm
12.3.3	Afstand fra forstagets skæring med dæk horisontalt til forkant af mast.	1980 mm	2000 mm
15.1 samt tegning F	Højde af storskøde skinne over glasfiber dørk	440 mm	480 mm
15.1	Vandring af storskøde vogn		200 mm
11.2	Stagelængde		2500 mm

Regel 10.3 Sort mærke på bom, måles fra agterkanten af masten, på træmaster er skinnen ikke en del af masten, på alumaster er hulkelen en del af masten.

Regel 12.3.1, Bemærk at masten maksimalt må have 20 mm frigang i mastehullet i langskibs retning. Ved egenkontrol bemærk tegning 1 vedlagt.

Regel 12.3.3 Målet tages som vist på tegning 2 vedlagt

Regel 15.1 Måles som vist på officiel tegning F. For glasfiber både er højden over dørk defineret som højden over den indstøbte glasfiber dørk – **Ikke** højden over en evt. eftermonteret trædørk.

11.2 Stagelængden måles med stagen monteret på masten, i vandret position, 90 grader i forhold til sejlrretningen. Længden målt fra stagens yderste punkt til center linien af båden må da ikke overskride 2500 mm.

Tegning 1: Placering af topvant i forhold til mast:

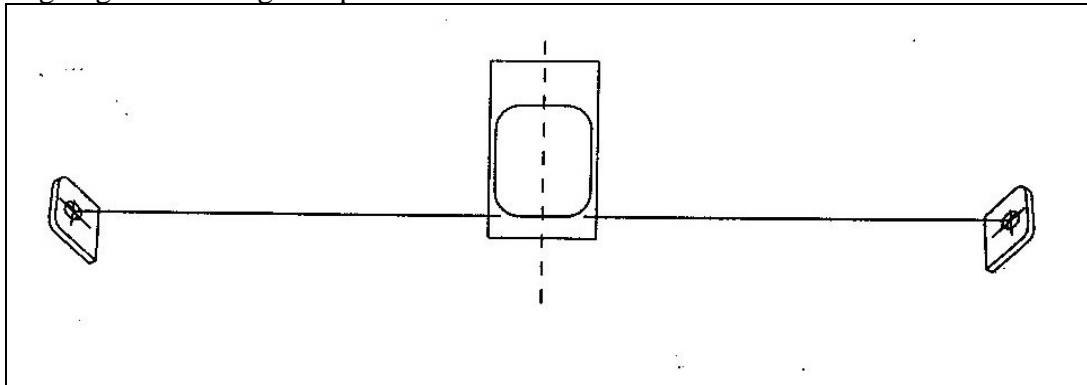

Tegning 2, j-mål eller afstand fra forkant af mast til forstag:

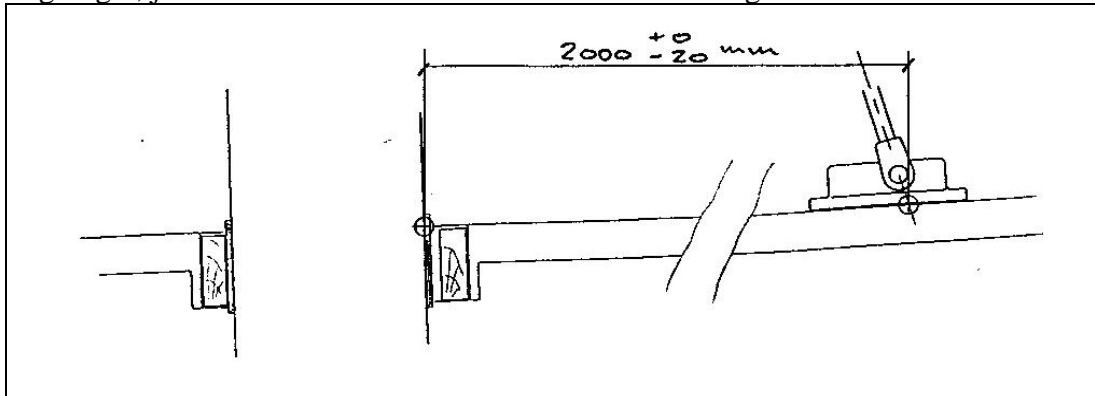

Tegning F, Skødestolpe.

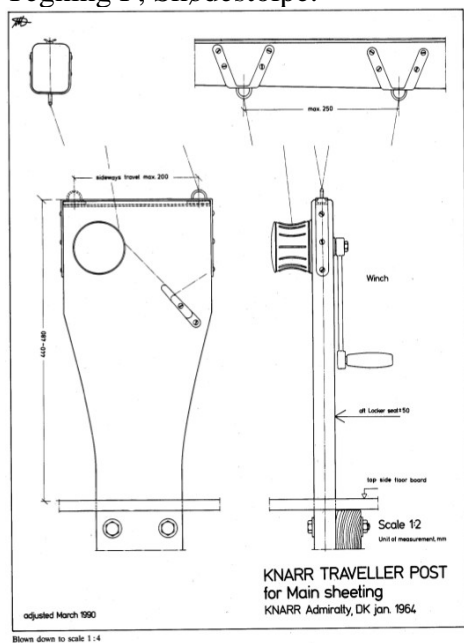

I henhold til klasseregel 16. Udstyr,
vil der også blive kontrol af om følgende sikkerhedsudstyr er til stede i båden:
2 stk. fortøjnings liner på ikke under 10 m længde.
1 Lænsepumpe (fastmonteret eller løs).
1 Åre eller paddel.
1 Pøs.
1 Redningsvest pr. person ombord.
1 Anker min. 13,5 kg, eller
1 Anker min. 8 kg med fastmonteret kæde min 6 mm – med totalvægt på 13,5 kg.
1 Ankerline min 30 m. lang.

Fortøjninger skal være af tilstrækkelig dimension til forsvarligt at kunne anvendes som fortøjninger eller slæbeline.

Ankerline skal ligeledes være af tilstrækkelig dimension til at kunne anvendes i tilfælde af nødsituation.

Ankerlinen skal være en lang ubrudt line (permanente splejsninger accepteres), og skal ikke finde anden anvendelse under kapsejlds.

Kommentar:

Skøder, fald og lign kan IKKE i målermæssig henseende benyttes som ankerliner, og eller fortøjninger!

Med venlig hilsen

Tom Carlsen
Formand
Dansk Knarr Klub